

# 191 SA

## Macchina soft da banco "dispensing"



### Una rivoluzione "Soft"

In vista delle nuove esigenze dei propri clienti, e in virtù delle esperienze acquisite presso importanti catene internazionali, CARPIGIANI è lieta di presentare il nuovo modello SOFT da banco o pavimento dotato di porzionatore semiautomatico. La sfida che ci siamo proposti è stata quella di **eliminare la barriera tra il cliente e la macchina**; di rendere totalmente accessibile l'apparecchiatura e quindi azionabile in prima persona da tutti coloro che vorranno gustare il nostro gelato SOFT.

### Funzionamento

Il sistema di estrazione agisce con movimento verticale; su pressione dell'unico pulsante presente sul pannello, il cono o la coppetta si sollevano fino a distanza regolabile per poi ridiscendere riempiti di morbido gelato SOFT. La macchina, dotata di pannello di controllo con possibilità di parzializzazione e bloccaggio, **necessità di pochi e semplici interventi di manutenzione**. Il sistema automatico di pastorizzazione garantisce elevati standard igienici del prodotto servito.



MODELLO	Produzione oraria * porzioni da 75 gr	Capacità vasca litri	Gusti	Alimentazione elettrica			Potenza installata kW	Peso netto Kg
				Volt	Fasi	Cicli		
SA 191 G SA 191 P	250 270	18 12	1	230	1	50	3	120

\* La produzione oraria può variare a seconda della miscela usata e delle condizioni operative. I dati sono stati rilevati ad una temperatura ambiente di 25°C.

Le caratteristiche sono indicative. La Carpigiani si riserva di apportare modifiche senza preavviso.



Via Emilia, 45  
40011 Anzola Emilia BOLOGNA, Italy  
Tel. +390516505111  
[carpigiani.com](http://carpigiani.com)

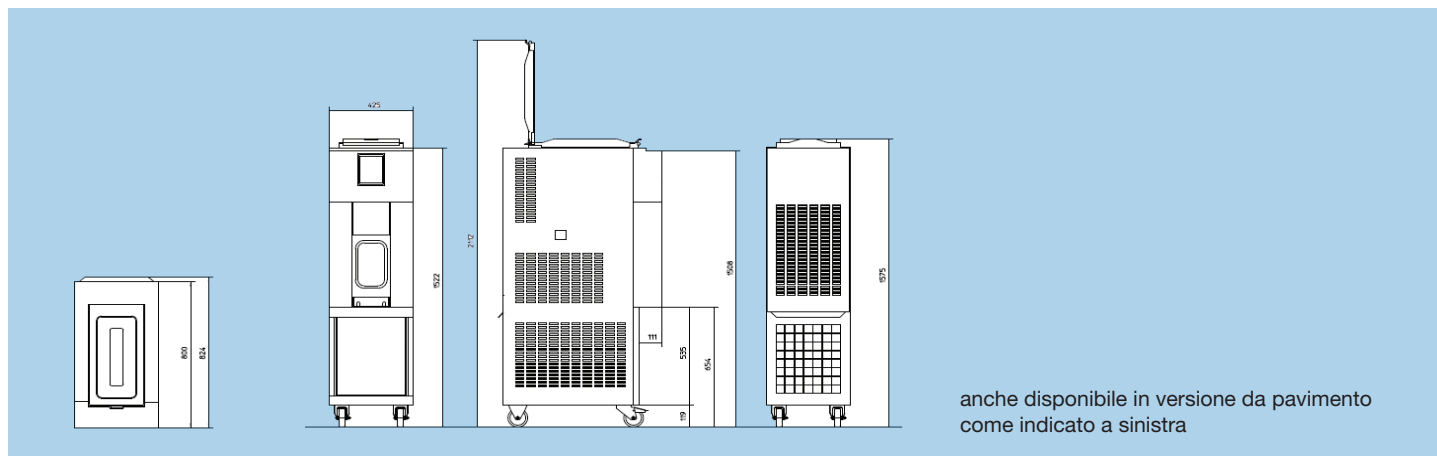

anche disponibile in versione da pavimento  
come indicato a sinistra

## Caratteristiche Tecniche

- Alimentazione miscela con pompa (P) o a gravità (G)
- Settaggio overrun variable (30-80%, in funzione della miscela, versione, regolazione pompa)
- Portacono regolabile tra cono e coppetta asca refrigerata
- Vasca refrigerata
- Pannello di controllo parzializzabile, bloccabile a seconda delle necessità dell'operato
- Agitatore ad alto rendimento
- LED livello miscela
- Controllo consistenza elettronico

## Caratteristiche Speciali

- Sistema di monitoraggio utenza TEOREMA
- Gettoniera
- Personalizzazione ONLY YOU
- Cabinet di appoggio Carpigiani
- Versione colore

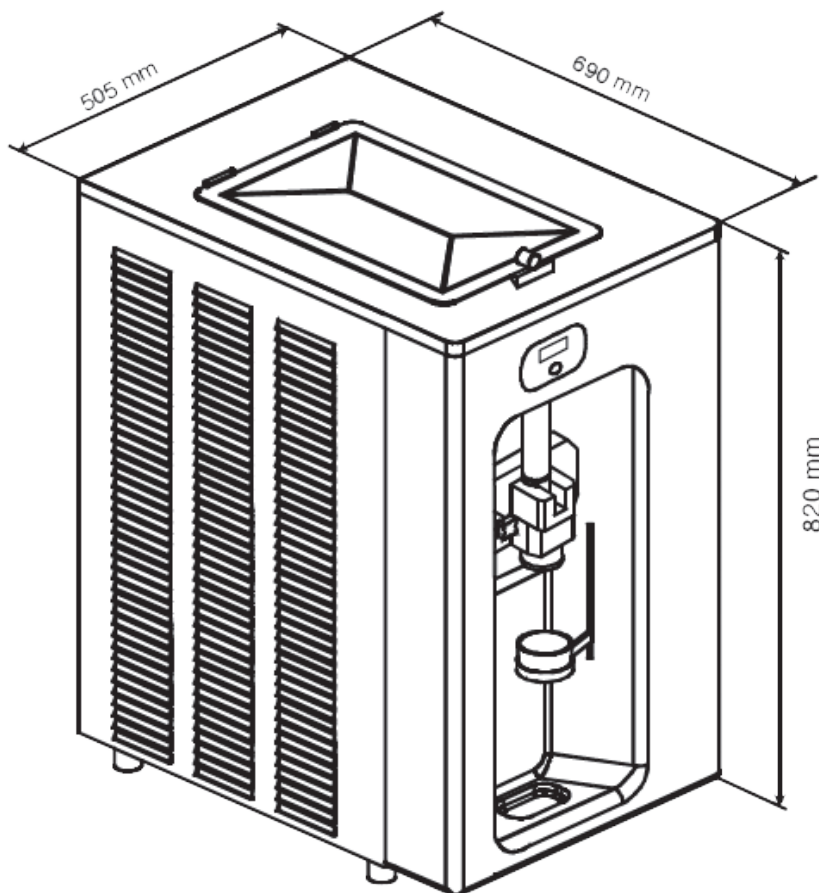

## Dati Tecnici

**MOTORE AGITATORE**  
0,9 kW

**PESI APPROSSIMATIVI**  
Peso netto: 120 Kg  
Peso lordo: 140 Kg

**DIMENSIONS**  
L x W x H: 29" x 35.6" x 60.4"

**CONDENSAZIONE AD ARIA**  
Spazio libero necessario: 80 mm

**UNITÀ FRIGORIFERA**  
Compressore: 1,8 kW  
Refrigerante: R404A  
Grandezza fusibile: 16A



Via Emilia, 45  
40011 Anzola Emilia BOLOGNA, Italy  
Tel. +390516505111  
[carpigiani.com](http://carpigiani.com)